

ECON'IGO

SISTEMA DI SANIFICAZIONE CON
TECNOLOGIA AD OZONO



ECON'GO

SISTEMA DI SANIFICAZIONE CON
TECNOLOGIA AD OZONO

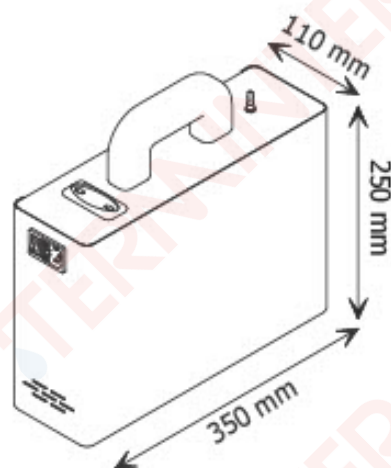

DATI TECNICI

STRUTTURA

ACCIAIO VERNICIATO A POLVERE

SISTEMA DI ATTIVAZIONE DELL'OSSIGENO

PRODUTTORE DI MISCELA OSSIGENO ATTIVO CON EFFETTO CORONA

Elevato potere ossidante

Maggiore capacità di degradare composti organici complessi non biodegradabili

Sanificazione ambienti

Aumenta la shelf life degli alimenti

Trattamento acqua

Disinfezione

Degrada odori e sapori indesiderati

Inattiva i Virus e abbatte la carica batterica

DISPLAY

DISPLAY LCD

PRODUZIONE DI OZONO

Sistema di conversione ad effetto corona dell'Ossigeno in Ossigeno triatomico dotato di grande attività battericida e sanificante.

1,5gr/h

TRATTAMENTO/M3

- SANIFICAZIONE AMBIENTI 20 m3 - durata: 30 Min.
- SANIFICAZIONE AMBIENTI 40 m3 - durata: 60 Min.
- SANIFICAZIONE AMBIENTI 60 m3 - durata: 90 Min.

DIMENSIONI

350mm x 250mm x 110mm

POTENZA ASSORBITA

15W

FUNZIONI

SISTEMA DI SANIFICAZIONE AUTOMATICA TEMPORIZZATA 10'

- 20' - 30' - 40' - 50' - 60' - 70' - 90'

TEMPORIZZAZIONE CICLICA DI OZONIZZAZIONE N.6 CICLI

da 40' con 20' stand-by

