



# RONDINE

*Battito d'acqua*



# RONDINE

Battito d'acqua

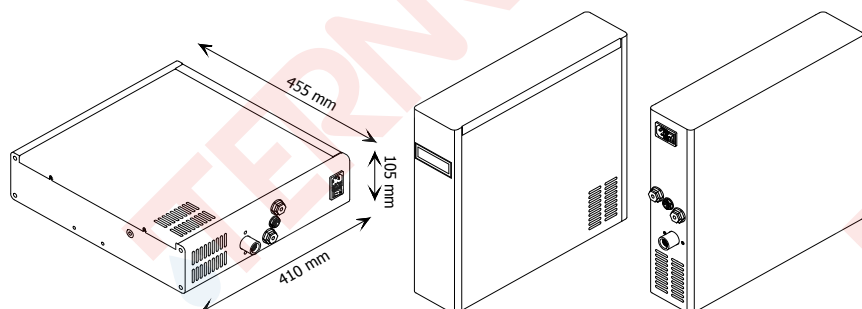

DATI TECNICI

Prodotto conforme al D.M N° 174/04 - Ministero della Salute | Prodotto conforme al D.M. 18/23 - Ministero della Salute

## STRUTTURA

**SISTEMA DI PRE-FILTRAZIONE**  
coperto da n. 3 brevetti industriali  
REG.UIBM N. 001347124  
REG.UIBM N. 001347125  
REG.UIBM N. 001347126

## ARRICCHITORE DI IONI

## SISTEMA OSMOTICO

## FUNZIONI

## DISPLAY

## CAPACITA' DI EROGAZIONE

## ALIMENTAZIONE ELETTRICA

## POMPA

## ACCIAIO VERNICIATO A POLVERE

**SISTEMA DI PRE-FILTRAZIONE TERMINTER AL CARBONE ATTIVO VEGETALE**  
di noce di cocco in grado di adsorbire inquinanti organici, pesticidi, insetticidi, cloro, sostanze tossiche, residui di farmaci, sostanze coloranti  
**CARBONE ATTIVO VEGETALE CONFORME UNI EN ISO 12915**  
(carboni granulari per il trattamento delle acque potabili destinate al consumo umano). Elevato grado di purezza e capacità di adsorbimento: 5 micron

## FILTRO ALCALINO

Sistema di arricchimento con setto di minerali selezionati a ioni negativi

## MEMBRANA XXL CON VESSEL INTEGRATO

Struttura a spirale avvolta in Poliammide Composito senza conservanti chimici.  
Basse Perdite di Carico

## INTELLIGENTI SYSTEM PROGRAM

Sistema Automatico per Verifica/Stop Mancanza Acqua

Sistema Automatico Start/Stop per evitare Proliferazione Batterica

## SISTEMA AUTOMATICO DI CONTROLLO ESAURIMENTO FILTRO

con segnalatore visivo

## SISTEMA AUTOMATICO DI CONTROLLO VOLUMETRICO DEI LT EROGATI

esterno con segnalatore visivo

## SISTEMA AUTOMATICO DI STOP PER PERDITE RILEVATE

con segnalatore visivo

## SISTEMA AUTOMATICO DI STOP PER MANCANZA ACQUA IN INGRESSO

con segnalatore visivo

## SISTEMA AUTOMATICO DI STOP PER PROTEZIONE TERMICA

## ALFANUMERICO 32 CARATTERI ILLUMINATO

100LT/H =

220-230Vac - 50-60 Hz

300Lt/h

Questa apparecchiatura necessita di una regolare manutenzione periodica al fine di garantire i rendimenti dichiarati dal Fabbricante.

